

Nutzentrenner MAESTRO 4X

für hohe Bauteile



Schnell, wirtschaftlich und stressfrei werden sowohl kleine als auch große Leiterplatten mit dem MAESTRO 4X getrennt.

Wichtigste Merkmale:

- Der Messerabstand wird am Bedienfeld eingegeben und motorisch eingestellt.
- Es können bis zu neun Programme gespeichert werden.
- Die Trennlänge wird stufenlos über Endschalter eingestellt.
- Zur vorbeugenden Wartung der Messer wird die Schnittleistung angezeigt.

Beim einmaligen Überfahren der Ritznut können durch Zug- und Druckspannungen empfindliche Bauteile, die nahe an der Ritznut angeordnet sind, beschädigt werden. Bereits das zweimalige Überfahren der Ritznut bei motorischem Nachstellen des Messerabstandes minimiert die Spannungen erheblich. Die Qualität der bestückten Leiterplatten wird wesentlich verbessert.

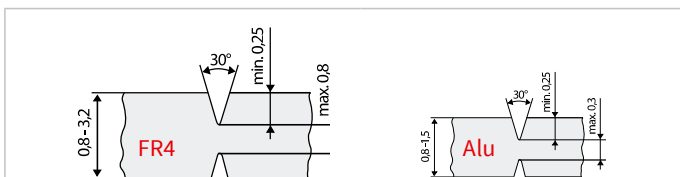
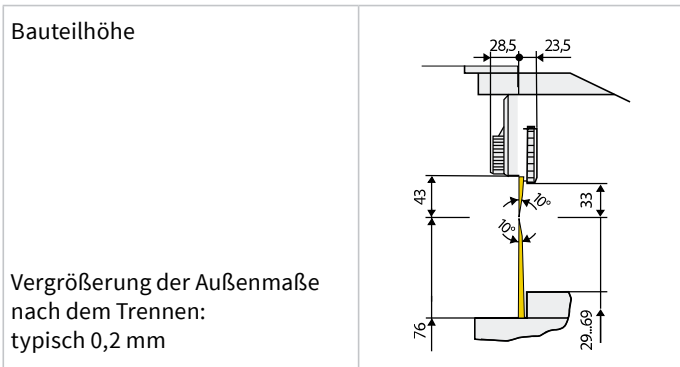

Die Ritznut kann durch Ausfräsungen unterbrochen sein.

Bei überstehenden Bauteilen muss das Linearmesser ausgespart werden.
Bei Bedarf anfragen

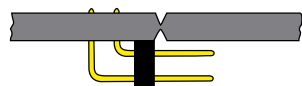

Technische Daten	4X/450	4X/600
Trennprinzip	Bestückungsseite Rollmesser	Lötseite Linearmesser
Trennvorgang	wegoptimiert, Motorantrieb	
Trenngeschwindigkeit	300, 500 mm/s, umschaltbar	
Materialien	FR4, Aluminium	
Bauteilhöhe	Bestückungs-/Lötseite bis 76 mm	
Trennlänge	bis 450 mm	bis 600 mm
Ablagetisch Tiefe	690 mm	
Programmierung		
Start	Fahrt auf Startposition	
Programme	9	
Trennschritte	1 - 5	
Messerabstand	0,9 - 0,05 mm	
Schlüsseltaste	Programmwahl entriegeln	
Anzeige Schnittleistung	bis 99 km	
DEL	Rücksetzen der Schritte	
Netzschalter	EIN/AUS	
Fußschalter	START Trennvorgang	
Sicherheitsschalter	Not-Halt	
Spannung	100 - 240 VAC, 50/60 Hz	
Emmissions-schalldruckpegel	LpA < 70 dB (A)	
Temperatur / Betrieb	+ 10 - 35°C / 10 - 85 %	
Luftfeuchtigkeit Lager	0 - 60°C / 20 - 80 %	
nicht kondens. Transport	- 25 - 60°C / 20 - 80 %	
Breite x Höhe x Tiefe	702 x 434 x 425 mm	852 x 434 x 425 mm
Gewicht	37 kg	45 kg
Zulassungen	CE, FCC Class A	

Artikel-Nr.	Produkt	
8937732	Nutzentrenner MAESTRO 4X/600	
8937732.520	Nutzentrenner MAESTRO 4X/600/Alu	
8937733	Nutzentrenner MAESTRO 4X/450	
8937733.520	Nutzentrenner MAESTRO 4X/450/Alu	
Lieferumfang	Nutzentrenner Netz kabel Typ E+F, Länge 1,8 m Fußschalter Sechskantschlüssel 2 mm Auflagetisch inklusive Montageset Messeinrichtung Bedienungsanleitung DE/EN	
Pos.	Artikel-Nr.	Verschleißteile
1	8930509.001	Rollmesser
2	8936615.001	Messerschutz
3	8936614.001	Messerschutz
4	8933394.001	Linearmesser 450
	8933682.001	Linearmesser 600

